

Schüco Zusatzprofile: Neue Zargenprofile / Neues Fensterbankprofil



Die neuen Schüco Zusatzprofile ermöglichen zusätzliche Optionen für den Blendrahmeneinbau bei Renovierungen und vereinfachen die Verarbeitung. Im Zuge der Sortimentoptimierung werden ausgewählte Zargenprofile aus dem Sortiment genommen.

Auslauf

Zargenprofil 22/40

18001...

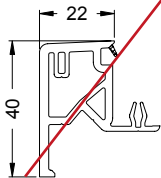

Zargenprofil 32/40

19090...

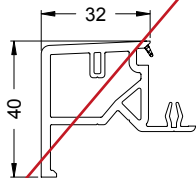

Zargenprofil 42/40

18002...

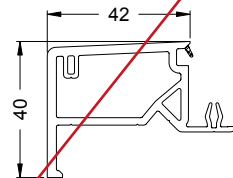

Zargenprofil 50/30

18376...

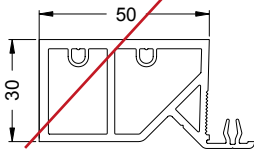

Zargenprofil 72/40

19290...

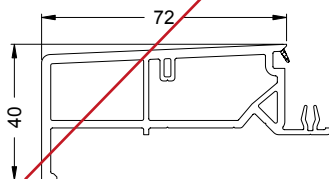

Zargenprofil 82/40

18004...

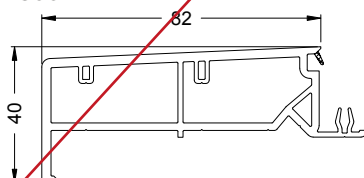

Zargenprofil 92/40

19100...

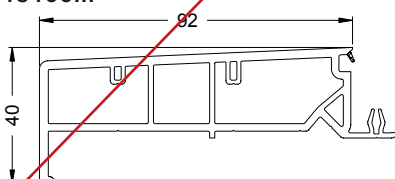

NEU

Zargenprofil 10/30

19641...

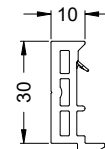

Zargenprofil 52/30

19642...

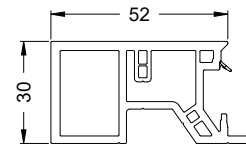

Zargenprofil 72/30

19643...

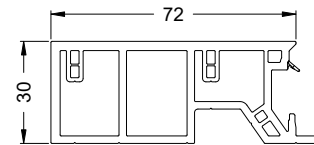

Zargenprofil 92/30

19644...

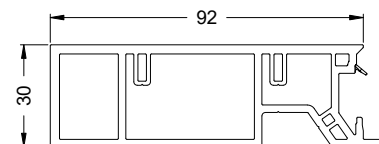

Zargenprofil 132/30

19645...

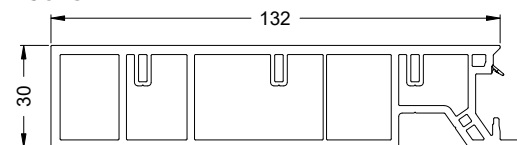

Fensterbankprofil 188/33

17900...

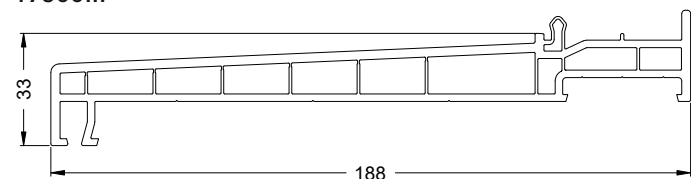

Eigenschaften

- neues modernes Design
- systemübergreifend einsetzbar

Weitere Informationen finden Sie im Schüco Docu Center: Systemübergreifende Produktinformationen | Bestellkatalog „Schüco Zusatzprofile“, Kapitel „Katalogupdate“

Generell gilt:

Lagerbestände werden abverkauft. Vor Auftragsvergabe ist die Lieferfähigkeit der Auslaufartikel zu prüfen. Eine Warenrücknahme von Auslaufartikeln ist nicht vorgesehen.

Zargenprofil 10/30

19641... 6,0 m

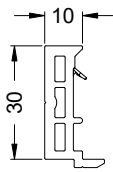

Anschlussmöglichkeit



Abbildung	Benennung	i			Art.-Nr.
	Dichtplatte 142	<ul style="list-style-type: none"> • 142 x 30 x 1 mm • einseitig klebend • Dicke 1 mm • kürzbar 	transparent weiß	20 Stk.	21585400

Zargenprofil 52/30

19642... 6,0 m

Living Living 70

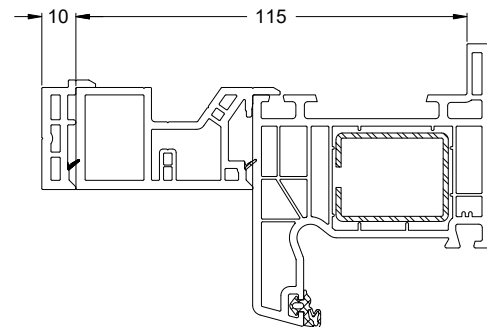
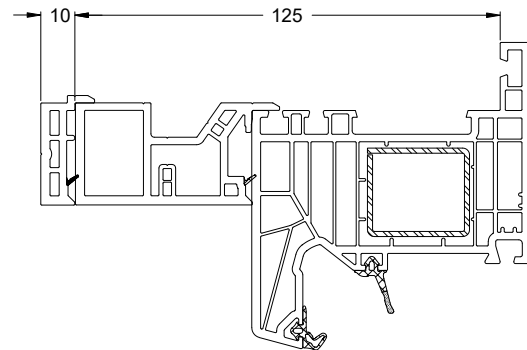
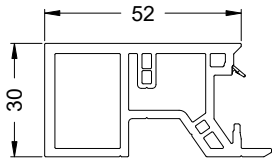

Anschlussmöglichkeit



Abbildung	Benennung	i	☼	📦	Art.-Nr.
	Dichtplatte 142	<ul style="list-style-type: none"> • 142 x 30 x 1 mm • einseitig klebend • Dicke 1 mm • kürzbar 	transparent weiß	20 Stk.	21585400

Zargenprofil 72/30

19643... 6,0 m

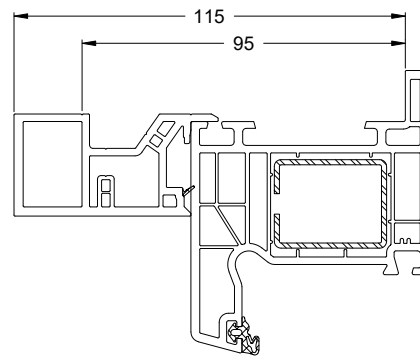
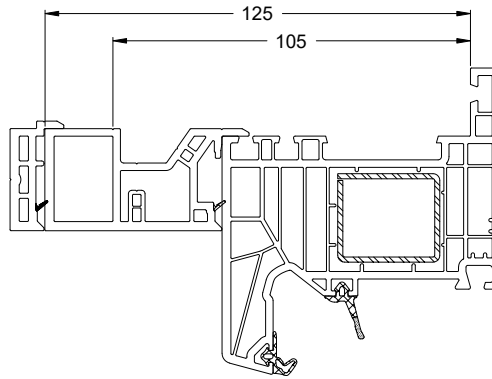
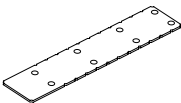
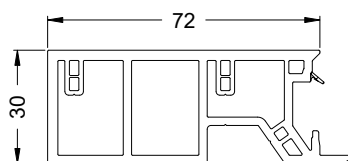

Anschlussmöglichkeit





Abbildung	Benennung	i			Art.-Nr.
	Dichtplatte 142	<ul style="list-style-type: none"> • 142 x 30 x 1 mm • einseitig klebend • Dicke 1 mm • kürzbar 	transparent weiß	20 Stk.	21585400

Zargenprofil 92/30

19644... 6,0 m

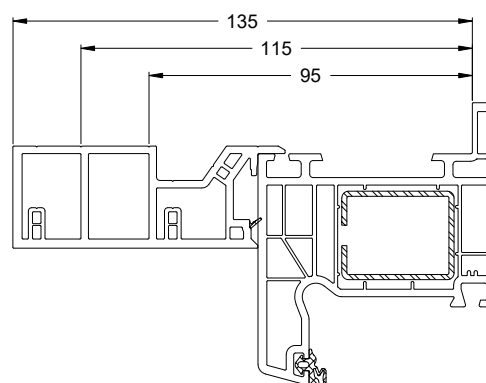
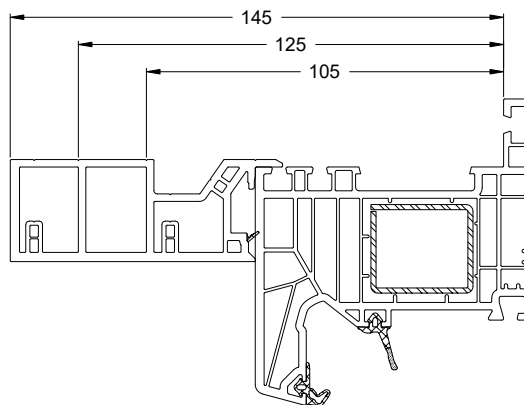
Living Living 70

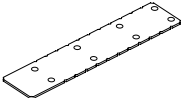
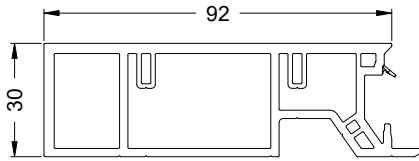

Anschlussmöglichkeit



Abbildung	Benennung	i	☑	📦	Art.-Nr.
	<p>Dichtplatte 142</p>	<ul style="list-style-type: none"> • 142 x 30 x 1 mm • einseitig klebend • Dicke 1 mm • kürzbar 	<p>transparent weiß</p>	<p>20 Stk.</p>	<p>21585400</p>

Zargenprofil 132/30

19645... 6,0 m

Living Living 70

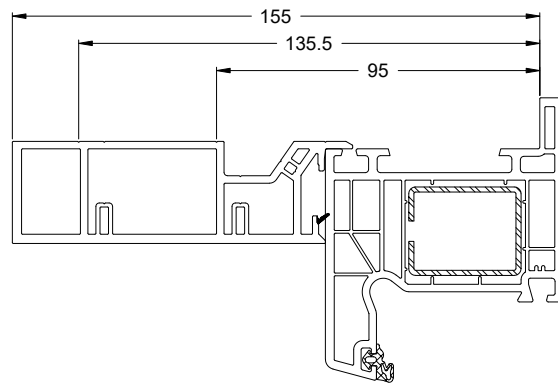
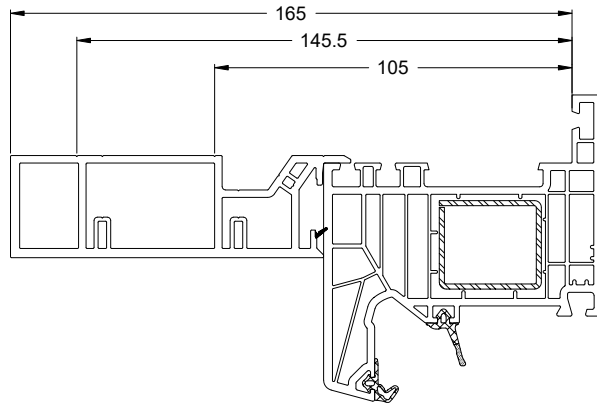
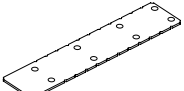
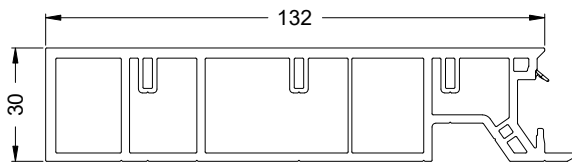

Anschlussmöglichkeit





Abbildung	Benennung	i			Art.-Nr.
	Dichtplatte 142	<ul style="list-style-type: none"> • 142 x 30 x 1 mm • einseitig klebend • Dicke 1 mm • kürzbar 	transparent weiß	20 Stk.	21585400

Fensterbankprofil 188/33

17900... 6,0 m

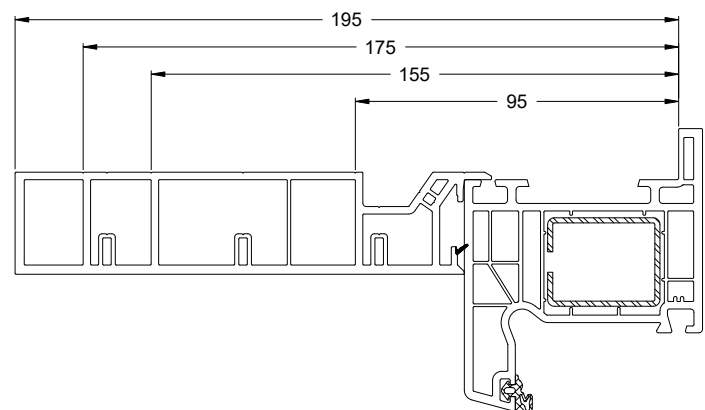
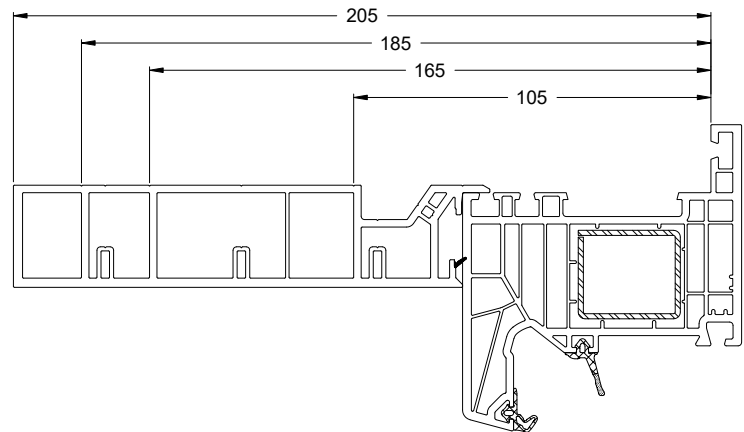
Living Living 70

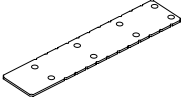
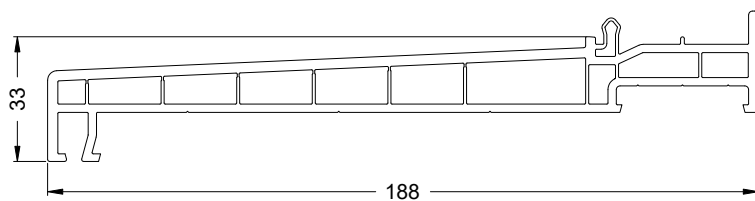

Anschlussmöglichkeit



Abbildung	Benennung	i			Art.-Nr.
	Endkappe	• kürzbar	schwarz	10 P.	21585600
	Endkappe	• kürzbar	weiß	10 P.	21585500
	Eindrehanker	• 150 mm lang		100 Stk.	25089000
	Eindrehanker	• 200 mm lang		100 Stk.	25089500
	Eindrehanker	• 250 mm lang		100 Stk.	25286100
	Eindrehanker	• 300 mm lang		50 Stk.	25286200

Baukörperanschlüsse

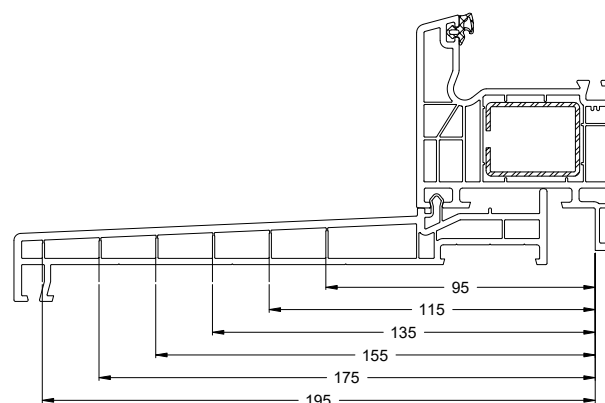
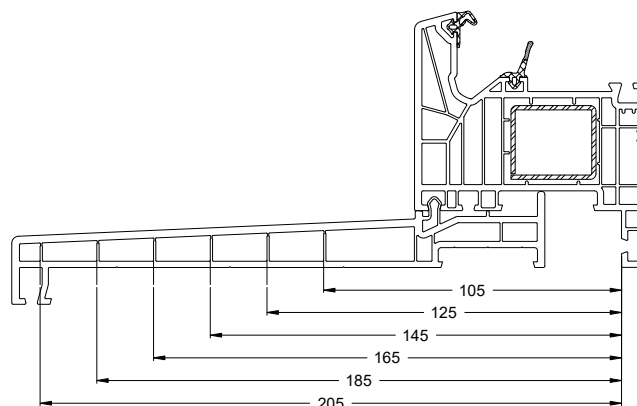
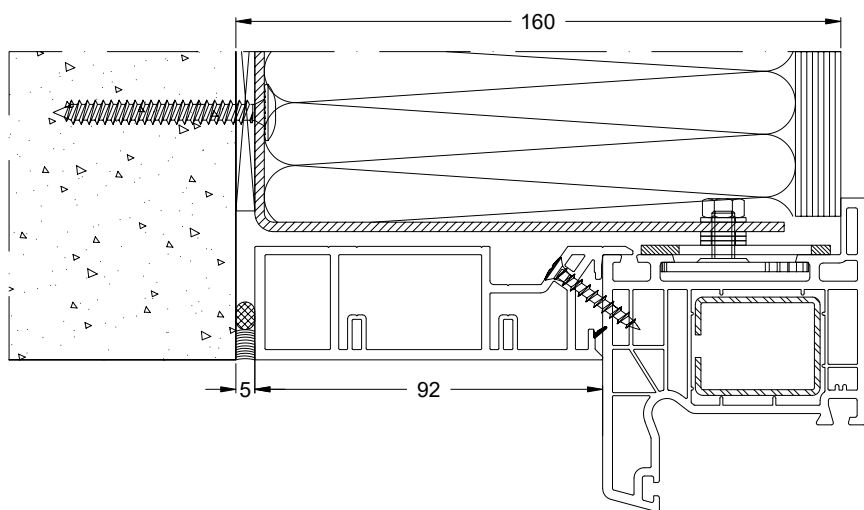
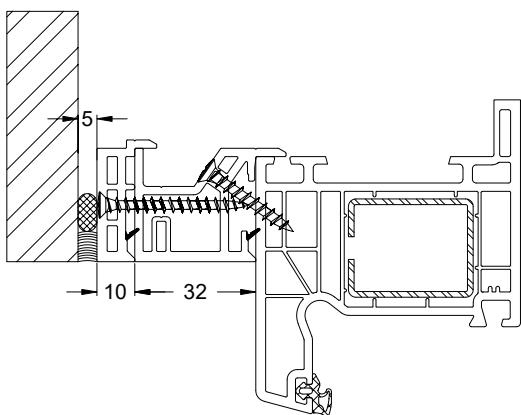

Verarbeitung

Zargenprofile/Fensterbankprofil

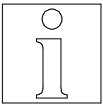

Die Montage der Zargenprofile am Blendrahmen wird exemplarisch für Schüco CT 70 dargestellt.

1. Profile vorbereiten

1.1 Profile zuschneiden.

L Fensterbank = $B + 4,4 \text{ mm}$

L Zargenprofil horizontal = $B - 57,6 \text{ mm}$

L Zargenprofil vertikal am Element bestimmen und an das Fensterbankprofil anpassen.

1.2 Die Zargenprofile können an den Innenstegen nach Einbausituation gekürzt werden. Optional das Zargenprofil 10/30 einsetzen.

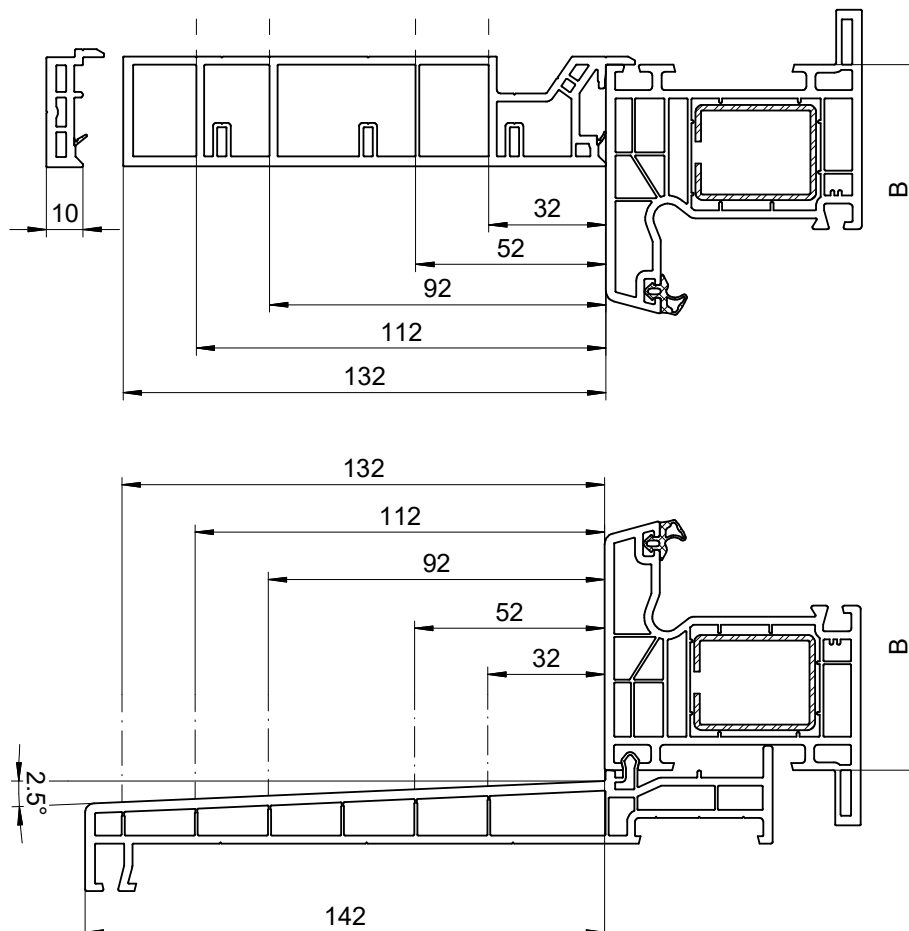
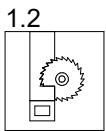
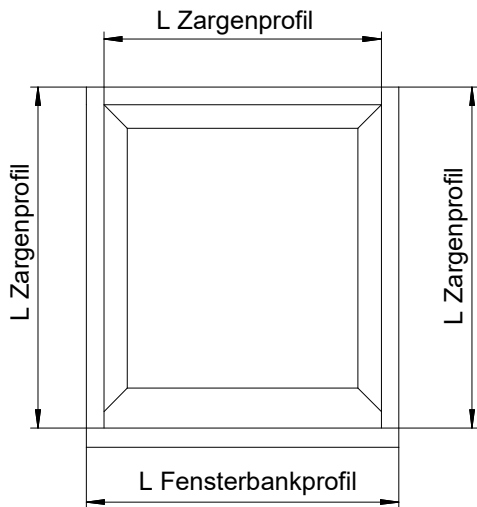
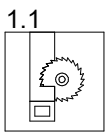

Zargenprofile/Fensterbankprofil

- 1.3 Das Fensterbankprofil entsprechend der Zargenprofile ausklinken.
- 1.4 Die Endkappen kürzen und an den Enden mit Sekundenkleber fixieren.

1.3

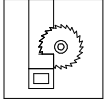

1.4

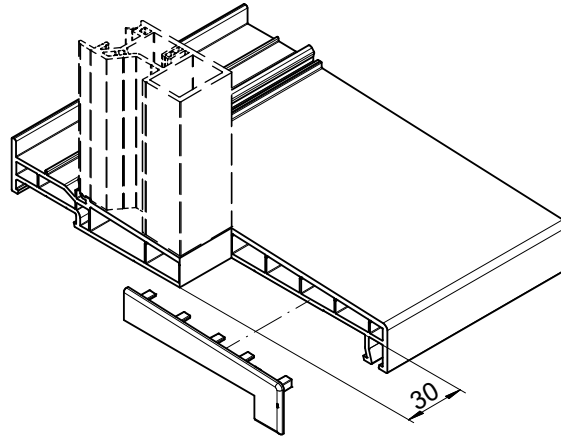
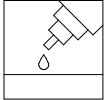

2. Zargenprofile montieren

- 2.1 Die Dichtplatten entsprechend der Zargenprofile zuschneiden.
- 2.2 Die einseitig klebenden Dichtplatten je an beiden Enden auf die Zargenprofile kleben.

2.1

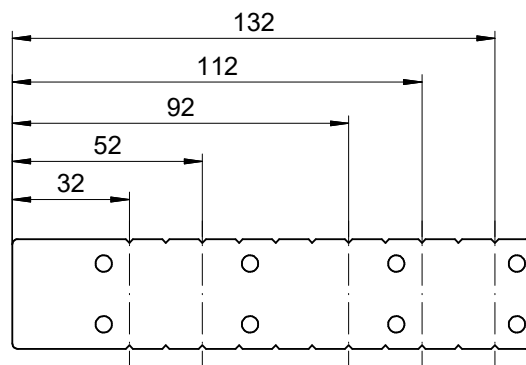

2.2

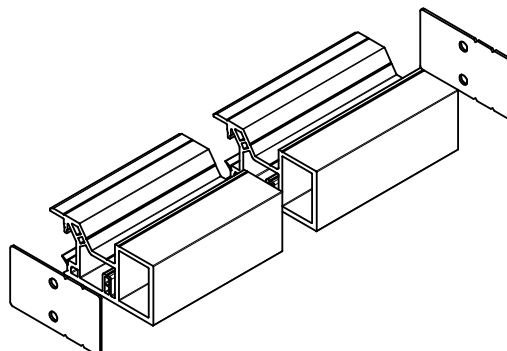

Zargenprofile/Fensterbankprofil

2.3 Die Zargenprofile auf der gesamten Länge wie gezeigt mit Silikon versehen.

2.4 Die Zargenprofile am Blendrahmen positionieren und mit Beschlagschrauben 4,2 x 40 verschrauben.

Abstand zu den Profilen: 50 mm

Abstand zwischen den Verschraubungen: ≤ 400 mm

2.5 Optional das Zargenprofil 10/30 einsetzen:

2.5.1 Die Zargenprofile auf der gesamten Länge wie gezeigt mit Silikon versehen.

2.5.2 Die Zargenprofile am Zargenprofil positionieren und mit Beschlagschrauben 4,2 x 45 verschrauben.

Abstand zu den Profilen: 50 mm

Abstand zwischen den Verschraubungen: ≤ 400 mm

2.3

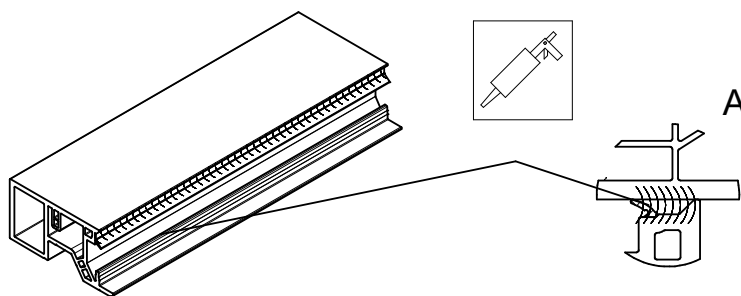
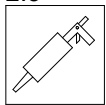

2.4

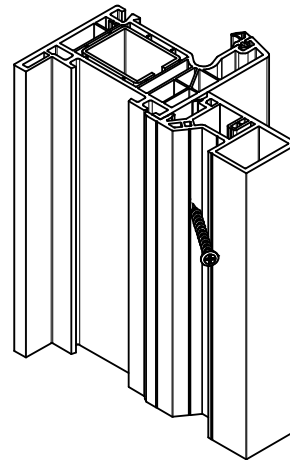
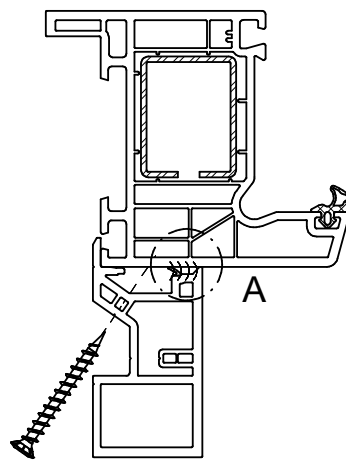
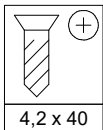
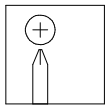

2.5

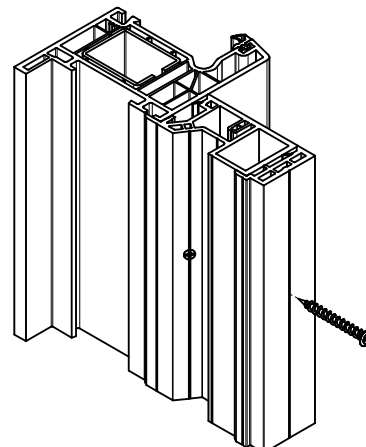
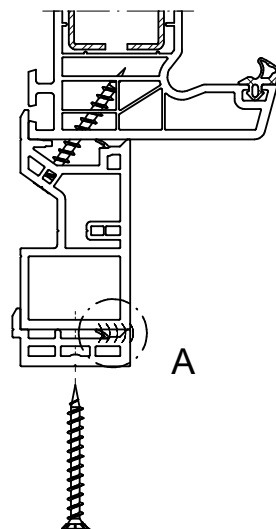
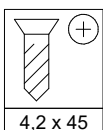
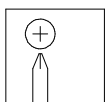
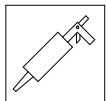

2.4 Alternative Befestigung

Die Zargenprofile können auch variabel auf dem Blendrahmen platziert werden. Dazu muss die Anlagekante (A) entfernt werden.

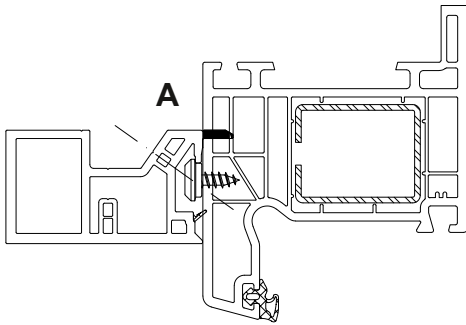

Die Zargenprofile mit Klemmkopfschrauben am Blendrahmen positionieren und mit Beschlagschrauben 4,2 x 40 verschrauben. Befestigungsschrauben müssen durch mindestens zwei Profilwandungen im Blendrahmenprofil eingeschraubt sein.

Zargenprofile/Fensterbankprofil

3. Fensterbankprofil montieren

3.1 Das Fensterbankprofil auf der gesamten Länge und im Bereich des Zargenprofils wie gezeigt mit Silikon versehen.

3.2 Das Fensterbankprofil am Blendrahmen positionieren und mit Beschlagschrauben 4,2 x 40 verschrauben.

3.2.1 Verschraubung mit den Zargenprofilen

Abstand zu den Profilenenden: 20 mm

Die Schraubmarkierungen im Fensterbankprofil verwenden.

3.2.2 Verschraubung am Blendrahmen

Abstand zu den Profilenenden: 50 mm

Abstand zwischen den Verschraubungen: ≤ 400 mm

3.1

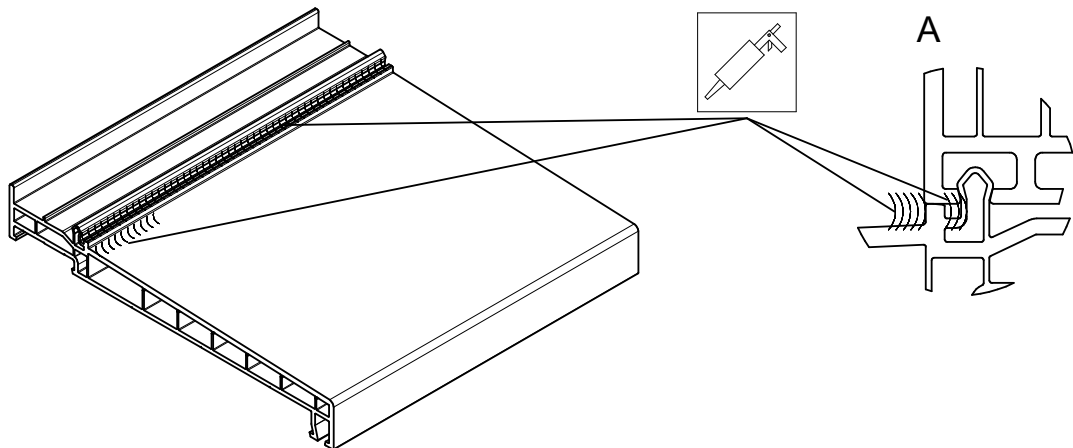
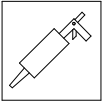

3.2

